

60 L trosilec za gnojilo

art.štev. 3907



Navodilo za uporabo in sestavljanje

1. Opozorila

PRED PRIČETKOM SESTAVLJANJA PREBERITE NAVODILA

V primeru neenakomernega raztrosa gnojila preverite ali je sprednja stran predležne škatle obrnjena v smeri vožnje. Pri pravilno sestavljenem trosilniku se trosilni krožnik vrti v smeri urnega kazalca. Trosilni krožnik očistite po vsakokratni uporabi.

Trosilnik za gnojilo je prirejen za hitrost vožnje 5 km/uro, kar ustreza hitri hoji. Sprememba hitrosti in vlažno gnojilo vpliva na količino izmeta gnojila.

Ohišja gonila ne odpirajte, ker povzročata vdor prahu, ki lahko poškoduje zobato kolesje.

2. Navodilo za sestavljanje

Pred pričetkom sestavljanja preverite, ali so v embalaži vsi sestavni deli:

- 4 kom vijak M6x65 (1)
- 6 kom vijak M6x40 (2)
- 1 kom vijak M5x45 (3)
- 1 kom vijak M4x20 (4)
- 8 kom matica M6 (5)
- 1 kom matica M5 (6)
- 4 kom podložka fi6 (7)
- 1 kom velika podložka fi16 (8)
- 2 kom zaključna kapica (9)
- 2 kom plastična puša (10)
- 1 kom zatič (11)
- 1 par držalo za kolesa (12)
- 1 kom ročaj (13)
- 1 kom podpora (14)
- 1 kom izmetalna plošča (15)
- 1 kom stabilizator (16)
- 2 kom kolesa (17)
- 1 kom gonilo v ohišju (18)
- 1 kom vsebnik (19)
- 1 kom zaščitna rešetka (20)

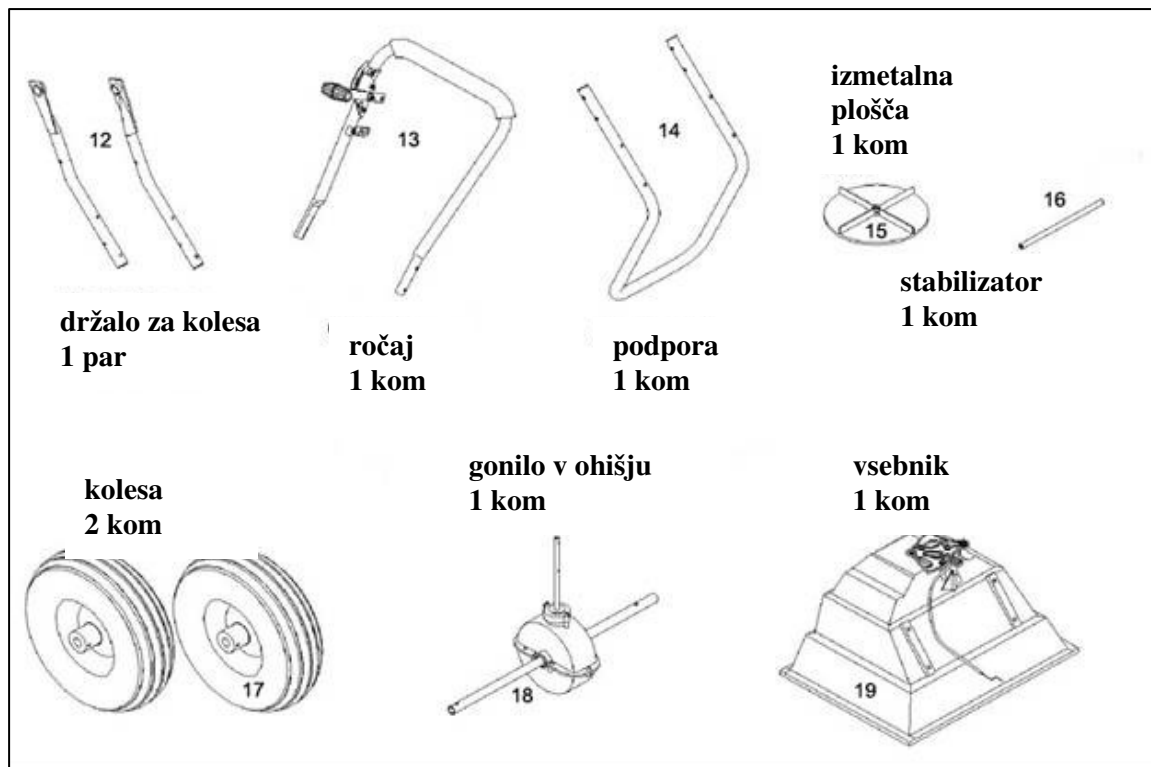
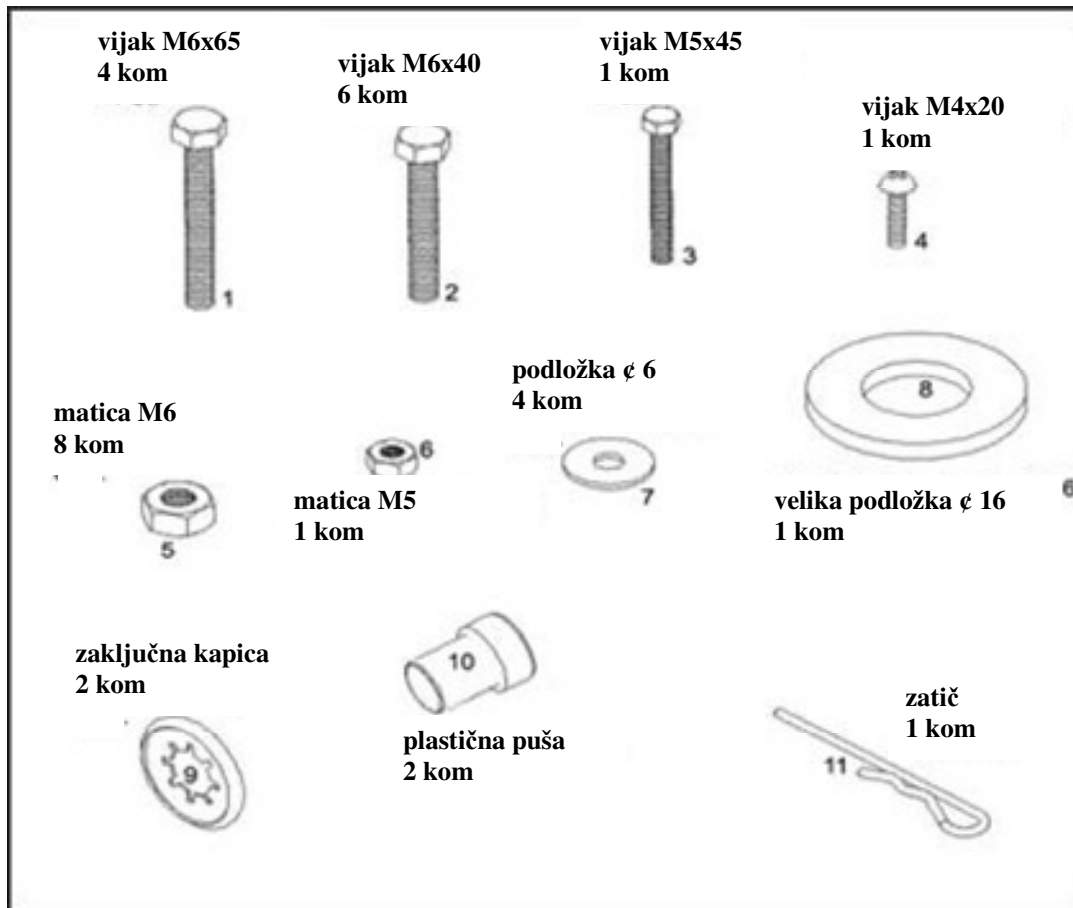

1.korak:

Izmetalno ploščo (15) vstavite v ohišje gonila (18) in jo pričvrstite z vijakom M4x20 (4).

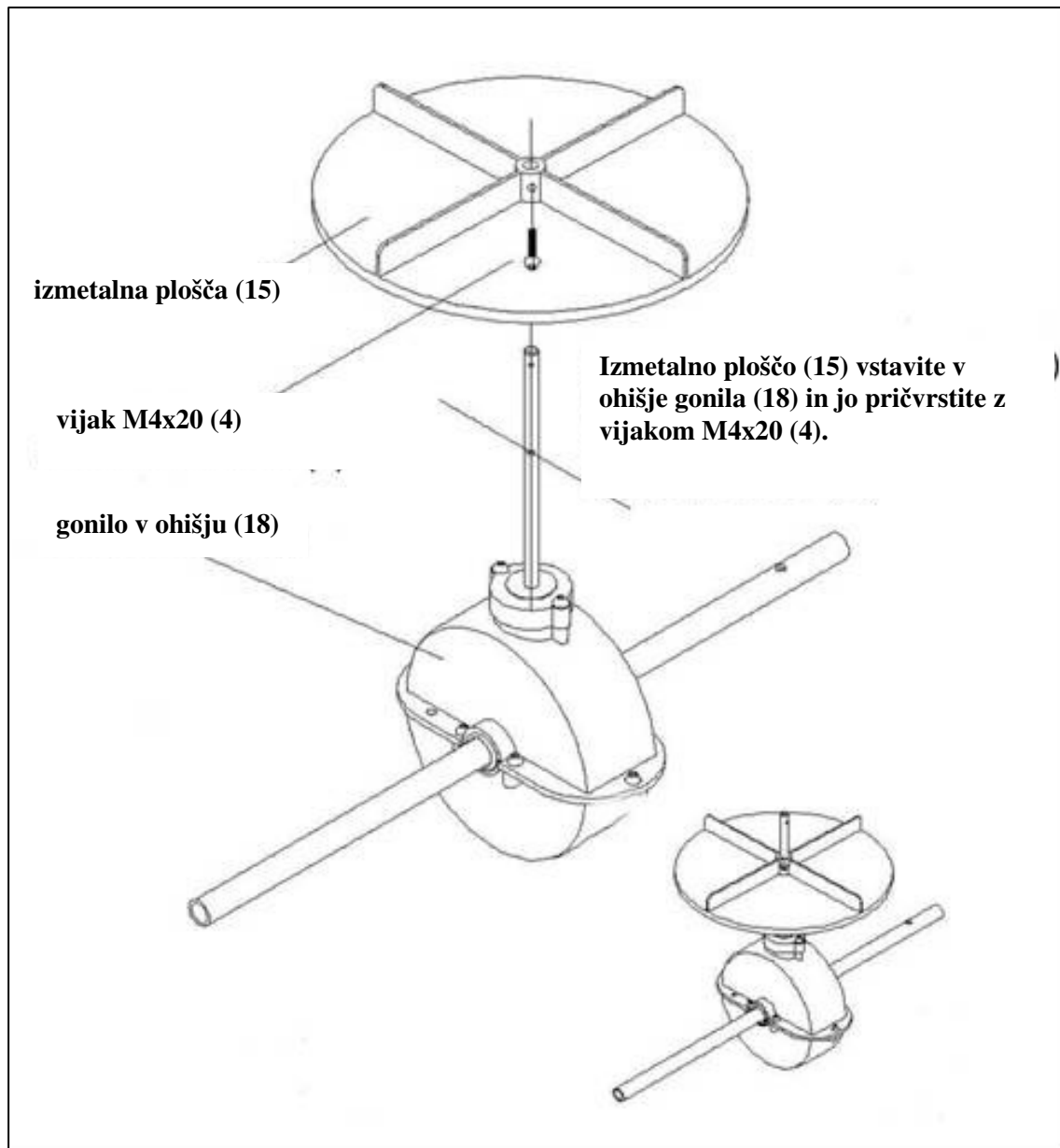

2.korak:

Obe držali za kolesa (12) nasadite na konca ohišja gonila (18) in ju s pomočjo dveh vijakov M6x40 (6) privijte na stabilizator (16).

Na zadnjo stran vsebnika (glej skico) pričvrstite podporo (14) s pomočjo podložk (7) in vijakov M6x65 (1).

Pazite, da je gred z odprtino na desni strani.

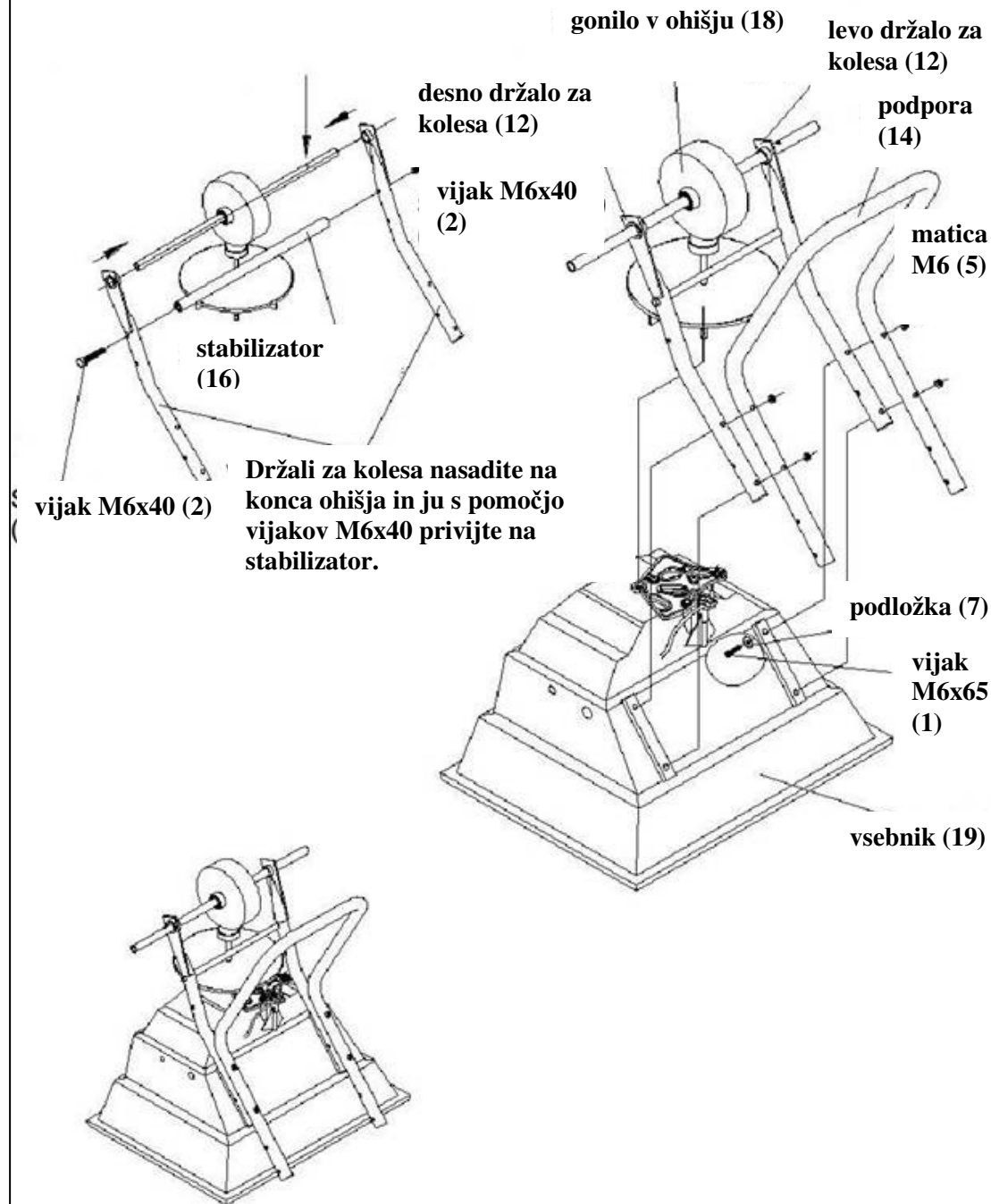

3.korak:

Plastični puši (10) nasadite na os med držalom kolesa in osjo. Sedaj nasadite desno kolo (17) in ga privijte z vijakom M5x45 (3) ter matico M5 (6). Ko je kolo pričvrščeno, odprtino na platišču kolesa zatesnite z zaključno kapico (9).

Sedaj vzemite levo kolo (17) in veliko podložko f16 (8). Na os nasadite najprej kolo, nato pa podložko. Odprtino na platišču kolesa zatesnite z zaključno kapico (9).

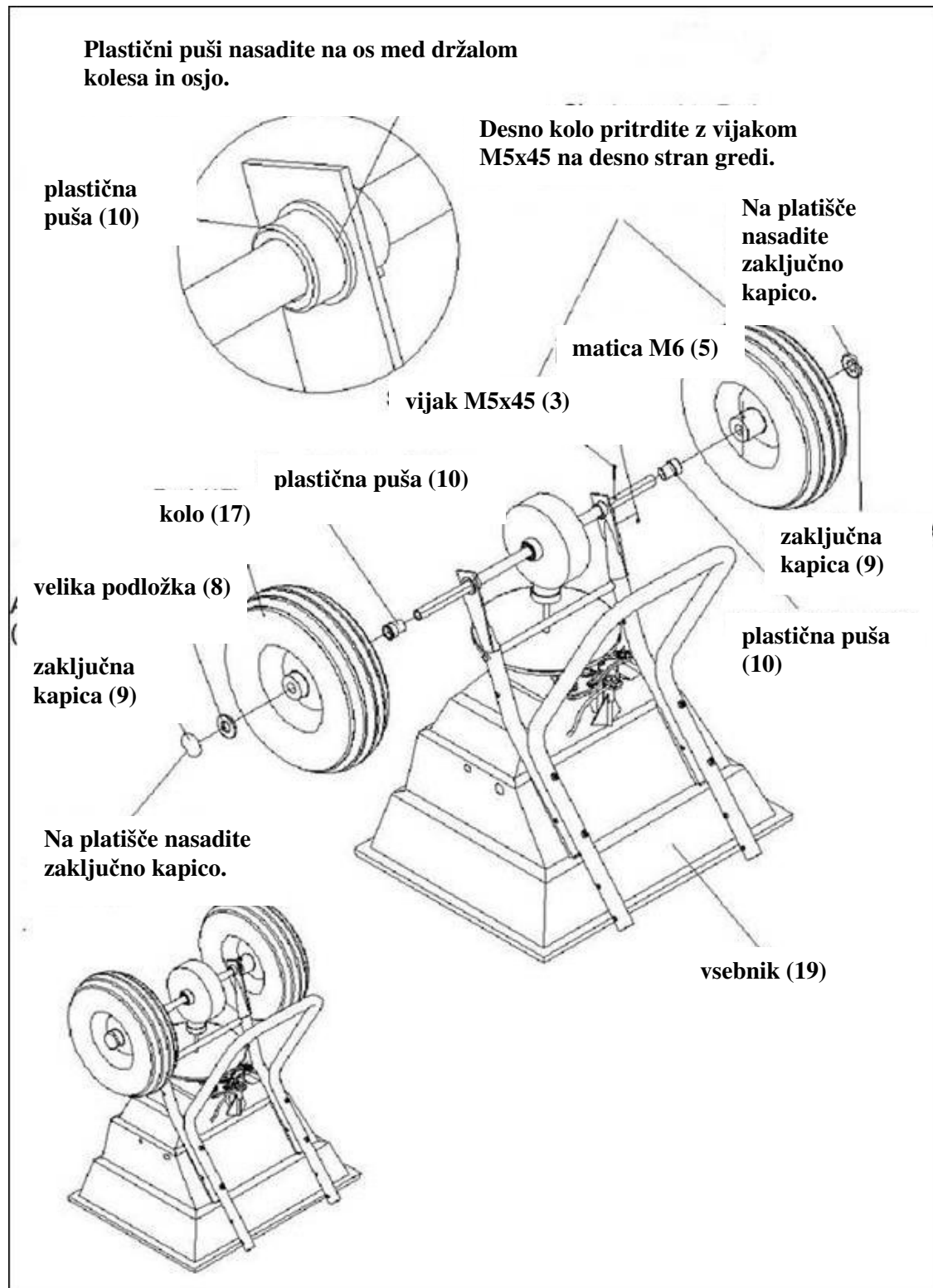

4.korak:

Ročaj (13) privijte s štirimi vijaki M6x40 (2) na podporo (14). Preverite, ali so vsi vijaki dobro priviti.

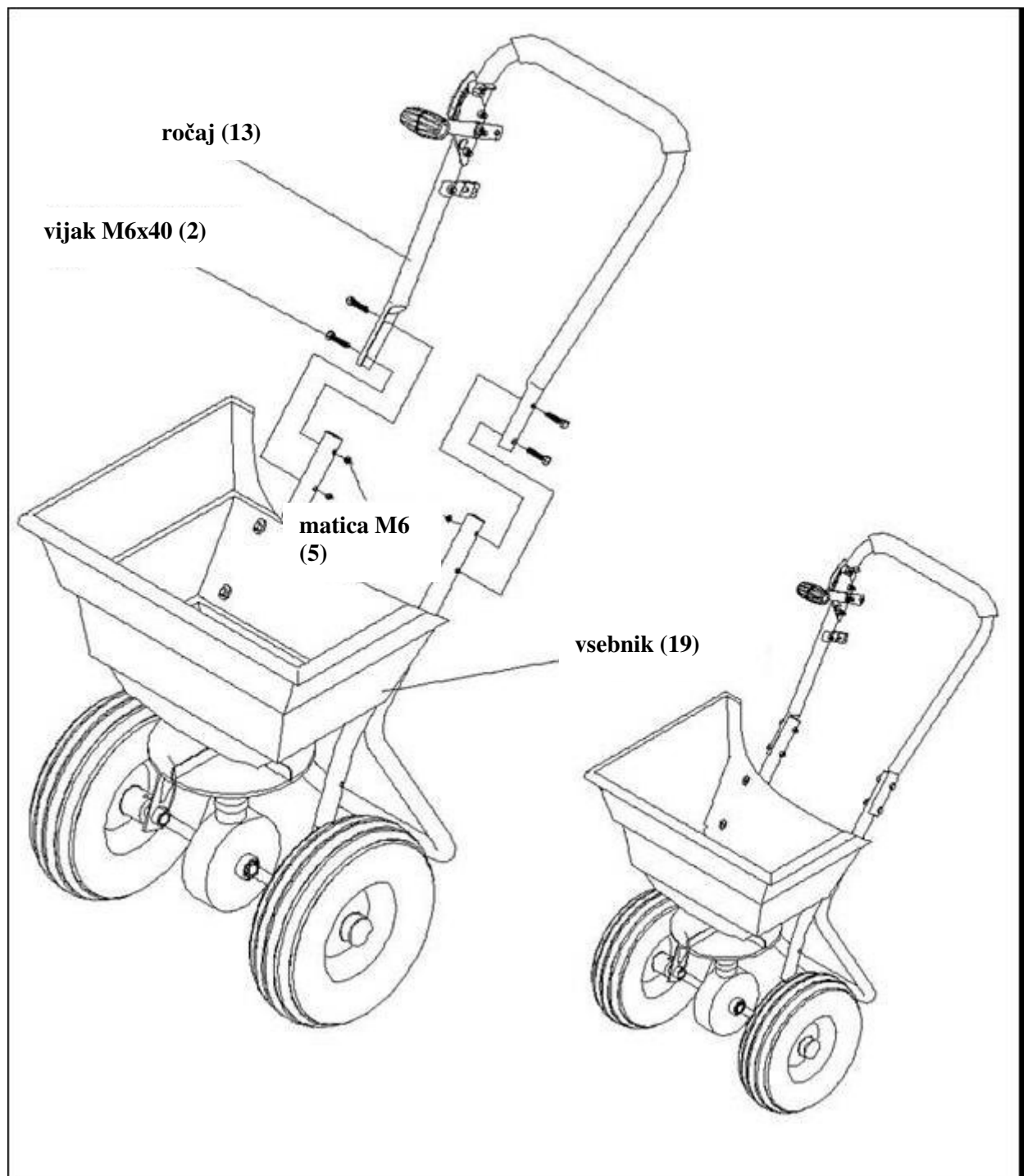

5.korak:

Glavo vlečne žice speljite skozi za to namenjeno odprtino na regulatorju izmeta. Vlečno žico privijte na prijem na držalu.

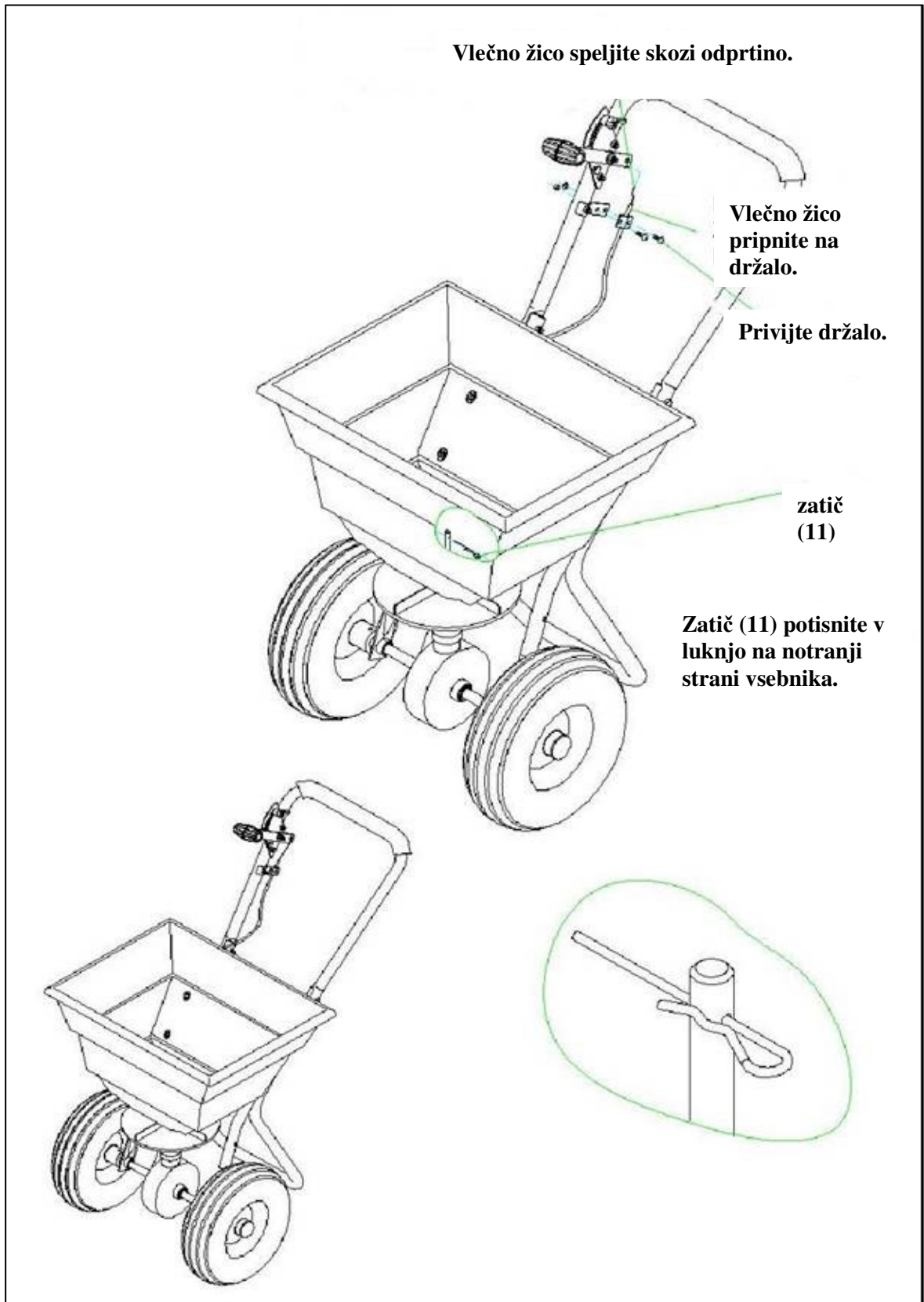

6.korak:

Ko ste pričvrstili vlečno žico in v notranjosti vsebnika vidite tri odprtine, odprite vijak na regulatorju izmeta in ga potisnite navzdol.

Ko regulator izmeta potisnete naprej, se odprtine v vsebniku zaprejo, ko pa ga potisnete nazaj, se odprtine odprejo. Izmetalna plošča se mora ob vožnji vrteti v smeri urinega kazalca (desno)

Ob polnjenju vsebnika morajo biti odprtine na dnu vsebnika zaprte, sicer gnojila izteka iz vsebnika. Odprtine odprete šele potem, ko pričnete z gnojenjem. Količino izmeta uravnavate z regulatorjem.

